

**BRL 2801**  
03-12-2020

# Beoordelingsrichtlijn

Voor het KOMO productcertificaat voor beglazingskit



Vastgesteld door CvD Gevel d.d. 07-10-2020

Aanvaard door de KOMO Kwaliteits- en Toetsingscommissie  
d.d. 03-12-2020

**Trust  
Quality  
Progress**



**KOMO. Kwaliteit zoals beloofd.**

**BRL 2801**

**Gepubliceerd d.d. 03-12-2020**

**BEOORDELINGSRICHTLIJN  
VOOR HET KOMO-PRODUCTCERTIFICAAT VOOR  
BEGLAZINGSKIT**

Vastgesteld door het CvD Gevel d.d. 07-10-2020

Aanvaard door de KOMO kwaliteits- en Toetsingscommissie d.d. 03-12-2020



## Voorwoord

Deze beoordelingsrichtlijn (BRL) is opgesteld door het College van Deskundigen Gevel, waarin belanghebbende partijen op het gebied van deze BRL zijn vertegenwoordigd. Dit college begeleidt ook de uitvoering van de certificatie op basis van deze BRL en stelt deze zo nodig bij. Waar in deze BRL sprake is van “College van Deskundigen” of CvD is daarmee bovengenoemd college bedoeld.

Deze BRL zal worden gehanteerd door certificatie-instellingen, die hiervoor een licentieovereenkomst hebben met de Stichting KOMO, in samenhang met hun vastgelegde procedures voor certificatie. In deze BRL is vastgelegd aan welke eisen een aanvrager of houder van een productcertificaat moet voldoen en de wijze waarop de certificatie-instelling dit beoordeelt. In haar vastgelegde certificatie procedures is de werkwijze vastgelegd zoals die door de certificatie-instelling wordt gehanteerd bij de uitvoering van:

- Het onderzoek voor de verlening en verlenging van een productcertificaat op basis van deze BRL
- De periodieke beoordelingen ten behoeve van de instandhouding van een afgegeven productcertificaat op basis van deze BRL

Lay-out en indeling van de BRL is gewijzigd. In de BRL zijn de volgende onderdelen inhoudelijk gewijzigd:

- Paragraaf 1.2 is gewijzigd
- Paragraaf 1.3 is toegevoegd
- Paragraaf 4.2.1, 4.2.2, 4.2.3, 4.2.4 en 4.3 zijn gewijzigd
- Paragraaf 4.2.5 is toegevoegd
- Paragraaf 4.6 met betrekking tot weerstand tegen vloeï is verwijderd
- Paragraaf 4.8 met betrekking tot weerstand tegen compressie is verwijderd
- Paragraaf 5.2, 6.3 en 6.4 zijn gewijzigd
- Hoofdstuk 8 is gewijzigd

**Uitgever(s):****Kiwa Nederland B.V.**

Sir Winston Churchilllaan 273

Postbus 70

2280 AB RIJSWIJK

Tel. 088 998 44 00

Fax 088 998 44 20

[info@kiwa.nl](mailto:info@kiwa.nl)[www.kiwa.nl](http://www.kiwa.nl)

© 2021 Kiwa Nederland B.V.

Alle rechten voorbehouden. Niets uit deze uitgave mag worden verveelvoudigd, opgeslagen in een geautomatiseerd gegevensbestand, of openbaar gemaakt, in enige vorm of op enige wijze, hetzij elektronisch, mechanisch, door fotokopieën, opnamen, of enig andere manier, zonder voorafgaande schriftelijke toestemming van de uitgever. Onverminderd de aanvaarding van deze beoordelingsrichtlijn door de KOMO Kwaliteits- en Toetsingscommissie berusten alle rechten bij Kiwa Nederland B.V. Het gebruik van het wijzigingsblad door derden, voor welk doel dan ook, is uitsluitend toegestaan nadat een schriftelijke overeenkomst met Kiwa Nederland B.V. is gesloten waarin het gebruiksrecht is geregeld.



## Inhoudsopgave

Voorwoord.....	2
1. Inleiding, algemene bepalingen en algemene eisen .....	5
1.1 Inleiding.....	5
1.2 Toepassingsgebied .....	5
1.2.1 Onderwerp .....	5
1.2.2 Toepassingsgebied.....	5
1.3 Geldigheid .....	5
1.4 Europese Verordening bouwproducten (CPR, EU 305/2011) .....	5
1.5 Eisen te stellen aan conformiteit beoordelende instellingen.....	5
1.6 KOMO-productcertificaat .....	6
1.7 Merken en aanduidingen .....	6
2. Terminologie .....	7
3. Eisen aan te verwerken producten en/of materialen .....	9
3.1 Algemeen .....	9
3.1.1 Specificatie .....	9
3.2 Toelatingsonderzoek en periodieke beoordeling.....	9
4. Eisen te stellen aan de productkenmerken.....	10
4.1 Algemeen .....	10
4.2 Prestaties productkenmerken .....	10
4.2.1 Thermogravimetrie .....	10
4.2.2 Specifieke dichtheid .....	10
4.2.3 Hardheid (shore) .....	11
4.2.4 Weerstand tegen vocht en UV .....	11
4.2.5 Elastisch vormherstel .....	11
4.2.6 Classificatie.....	11
4.3 Toepassings-/gebruiksvoorwaarden .....	11
5. Eisen aan certificaathouder en de interne kwaliteitsbewaking .....	13
5.1 Algemeen .....	13
5.2 Interne kwaliteitsbewaking.....	13
5.3 Beheersing van laboratorium- en meetapparatuur .....	13
5.4 Tijdelijk geen productie c.q. levering.....	13
6. Externe conformiteitsbeoordelingen.....	15
6.1 Algemeen .....	15
6.2 Toelatingsonderzoek .....	15
6.2.1 Algemeen.....	15
6.2.2 Private Label houder .....	15
6.3 Aard en frequentie van periodieke beoordelingen.....	16
6.3.1 Algemeen.....	16
6.3.2 Periodieke beoordelingen producenten en leveranciers .....	16
6.3.3 Periodieke beoordelingen Private Label houders .....	17
6.4 Tekortkomingen.....	17
6.4.1 Weging van tekortkomingen.....	17
6.4.2 Opvolging van tekortkomingen .....	18
6.4.3 Sanctie procedure.....	18
7. Eisen aan de certificatie-instelling .....	19
7.1 Algemeen .....	19
7.2 Certificatiepersoneel.....	19
7.2.1 Competentie criteria certificatie personeel.....	19
7.2.2 Kwalificatie certificatiepersoneel .....	19
7.3 Rapportage toelatingsonderzoek en periodieke beoordelingen .....	20
7.4 Beslissingen over productcertificaat .....	20
7.5 Rapportage aan het College van Deskundigen.....	20



7.6	Interpretatie van eisen .....	20
8.	Documenten lijst .....	21
8.1	Publiekrechtelijke regelgeving .....	21
8.2	Normatieve documenten .....	21
8.3	Informatieve documenten .....	21
BIJLAGE A:	Model IKB-schema .....	22



## **1. Inleiding, algemene bepalingen en algemene eisen**

### **1.1 Inleiding**

Op basis van de voorschriften in deze beoordelingsrichtlijn (BRL) wordt een productcertificaat afgegeven voor beglazingskit. Met dit productcertificaat kan de certificaathouder aan zijn afnemers aantonen dat een deskundige onafhankelijke organisatie toeziet op het productieproces van de certificaathouder, de kwaliteit van het product en de kwaliteitsborging daaromtrent. Hierdoor mag ervan uitgegaan worden dat het product de eigenschappen bezit, respectievelijk de prestaties levert zoals deze in voorliggende BRL zijn vastgelegd.

De in deze BRL vastgelegde eisen worden door de certificatie-instellingen, die hiervoor geaccrediteerd zijn door de Raad voor Accreditatie, dan wel hiervoor een aanvraag hebben ingediend, en die daarvoor een licentieovereenkomst hebben met de Stichting KOMO, gehanteerd bij de behandeling van een aanvraag voor de afgifte en instandhouding van een productcertificaat voor beglazingskit.

Naast de eisen die in deze BRL zijn vastgelegd stellen de certificatie-instellingen aanvullende eisen in de zin van algemene procedure-eisen voor certificatie, zoals vastgelegd in hun interne certificatie-procedures.

### **1.2 Toepassingsgebied**

#### **1.2.1 Onderwerp**

De kitproducten zijn bestemd als topafdichting tussen sponning in deuren, ramen en kozijnen / glaslat / beglazingsprofiel en de ruit, aangebracht op een rugvulling.

#### **1.2.2 Toepassingsgebied**

De kitproducten kunnen worden toegepast in binnen- en buitenkozijnen van hout, metaal of kunststof en ter plaatse van binnen- en buitenbeglazing conform NPR 3577.

### **1.3 Geldigheid**

Deze versie van de BRL vervangt de versie van d.d. 27 februari 2017.

De KOMO-productcertificaten die op basis van die versie van de BRL zijn afgegeven verliezen in elk geval hun geldigheid op 1 september 2021.

Op basis van de hiervoor vermelde vorige versie van deze BRL mogen tot uiterlijk 3 maanden voordat de huidige productcertificaten moeten worden vervangen nieuwe productcertificaten worden afgegeven.

De geldigheidsduur van het productcertificaat is onbeperkt. De geldigheidsduur kan worden beperkt (beëindigd) door:

- Een wijziging van deze beoordelingsrichtlijn,
- Het niet voldoen van de certificaathouder aan zijn verplichtingen.

### **1.4 Europese Verordening bouwproducten (CPR, EU 305/2011)**

Op de producten waarop deze BRL betrekking heeft is de geharmoniseerde Europese norm NEN-EN 15651-2 van toepassing.

De uitspraken in de op basis van deze BRL afgegeven productcertificaten mogen niet worden gebruikt ter vervanging van de CE-markering en/of de bijbehorende Prestatieverklaring.

### **1.5 Eisen te stellen aan conformiteit beoordelende instellingen**

Ten aanzien van de eisen die opgenomen zijn in deze beoordelingsrichtlijn kan de aanvrager, in het kader van externe controle, rapporten van conformiteit beoordelende instellingen overleggen om aan te tonen dat aan de eisen van deze BRL wordt voldaan. Er zal moeten worden aangetoond dat de betreffende inspectie-, analyse-, test- en/of

evaluatie-rapporten zijn opgesteld door een instelling die voor het betreffende onderwerp voldoet aan de betreffende accreditatienorm die van toepassing is, te weten:

- NEN-EN-ISO/IEC 17020 voor inspectie-instellingen,
- NEN-EN-ISO/IEC 17021-1 voor instellingen die managementsystemen certificeren,
- NEN-EN-ISO/IEC 17025 voor laboratoria,
- NEN-EN-ISO/IEC 17065 voor instellingen die producten, processen en diensten certificeren.

Een instelling wordt geacht aan deze criteria te voldoen wanneer een accreditatie-certificaat voor het betreffende onderwerp over kan worden gelegd, afgegeven door de Raad voor Accreditatie (RvA) of een andere accreditatieinstelling die geaccepteerd is als lid van een multilaterale overeenkomst inzake de wederzijdse erkenning en acceptatie van accreditatie, die binnen EA, IAF en ILAC zijn opgesteld. Indien geen accreditatie-certificaat over kan worden gelegd zal de certificatie-instelling zelf beoordelen of aan de accreditatiecriteria is voldaan.

## 1.6 KOMO-productcertificaat

Op basis van deze beoordelingsrichtlijn worden KOMO-productcertificaten afgegeven. De uitspraken in deze productcertificaten zijn gebaseerd op de hoofdstukken 3, 4 en 5 van deze BRL.

Het af te geven productcertificaat moet overeenkomen met het model-productcertificaat zoals dat voor deze versie van de BRL op de website van KOMO ([www.komo.nl](http://www.komo.nl)) wordt gepubliceerd.

## 1.7 Merken en aanduidingen

Op de producten c.q. verpakkingen moet het volgende worden aangebracht:

- Het KOMO-beeldmerk/-woordmerk gevolgd door het certificaatnummer zonder versie aanduiding,
- Fabrieksmerk of fabrieksnaam,
- Chargenummer,
- Kitklasse (bijvoorbeeld G 20 HM),
- De aanduiding:
  - Ten minste houdbaar tot «datum» of
  - «productiedatum»+ shelf-life.

De uitvoering van het KOMO-beeldmerk is als volgt:



De uitvoering van het KOMO-woordmerk is als volgt:

KOMO®

Daarnaast mag een QR-merk worden aangebracht dat verwijst naar de gegevens van het betreffende productcertificaat op de website van KOMO.

Na afgifte van het productcertificaat mag dit KOMO-beeldmerk door de certificaathouder ook worden gebruikt bij zijn publieke uitingen ten aanzien van zijn gecertificeerde activiteiten zoals aangegeven in het "Reglement voor het gebruik van de KOMO-merken" zoals dat wordt gepubliceerd op de KOMO-website. Voor het gebruik van het KOMO-merk door hun afnemers zijn de "Regels voor het gebruik van de KOMO-merken door niet-certificaathouders" van toepassing.

## 2. Terminologie

Zie voor een verklaring van de terminologie zoals die in deze beoordelingsrichtlijn gebruikt wordt voor certificatie de begrippenlijst op de website van de Stichting KOMO ([www.komo.nl](http://www.komo.nl)).

In deze beoordelingsrichtlijn wordt verder verstaan onder:

- **Producent:** Partij rechtstreeks verantwoordelijk is voor het ontwerp, de productie in eigen beheer uitvoert en het product onder eigen merknaam op de markt brengt.
- **Leverancier:** Partij rechtstreeks verantwoordelijk is voor het ontwerp, de productie uitbesteed aan een derde partij en het product onder eigen merknaam op de markt brengt.
- **Private Label houder:** Partij die gecertificeerde producten inkoop en deze voorziet van een eigen merknaam en levert met een eigen, afgeleid certificaat. Het afgeleide certificaat is technisch inhoudelijk identiek aan het (hoofd) certificaat van de ingekochte producten.

De producent, leverancier of private labelhouder is eindverantwoordelijk voor het bij voortdurend voldoen aan de in deze BRL gestelde eisen voor de kwaliteit van het geleverde product.

- **Significante wijziging:** wijziging in grondstoffen die meer dan 10% afwijkt van de specificaties van het gecertificeerde eindproduct (zie § 3.1.1).

### Toelichting

Verhoging aandeel van bijvoorbeeld een vulstof van 10% naar 11% is een significante wijziging.

Wijziging van een toeleverancier van bijvoorbeeld een vulstof is een 100% wijziging en daarmee een significante wijziging.

- **Verdere definities:** zie NPR 3577.
- **Detailering conform NPR 3577 voor buitenbeglazing:**

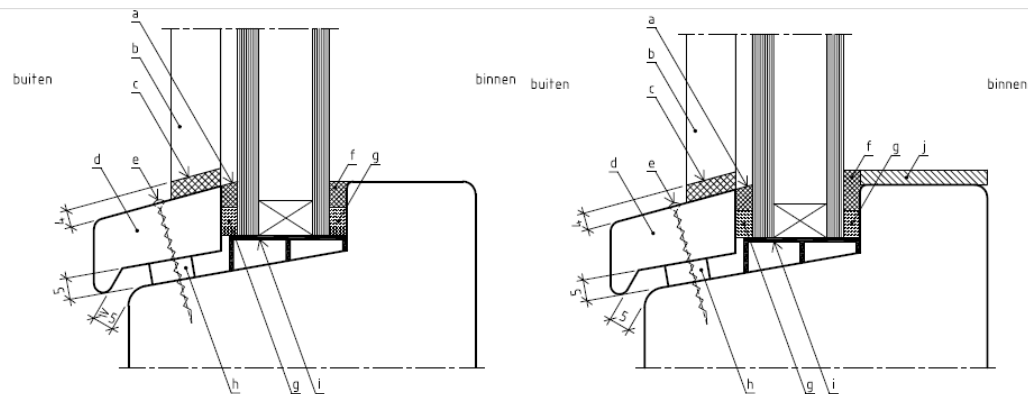

a) beglazing zonder sponningverhogende lat

b) beglazing zonder sponningverhogende lat

### legenda

- a topafdichting, afwaterend en minimaal 4 mm x 6 mm
- b beëindiging glaslat
- c dichtkitten
- d neuslat
- e RVS roesvast bevestigingsmateriaal, loodrecht op sponningsvlak
- f topafdichting, minimaal 4 mm x 6 mm
- g celbandvulling, minimaal 4 mm
- h glaslatblokje bevestigd aan neuslat
- i steunblokje op poten
- j sponningverhogende lat

Figuur 1: Detailering voor buitenbeglazing conform NPR 3577



- Detaillering conform NPR 3577 voor binnenbeglazing:

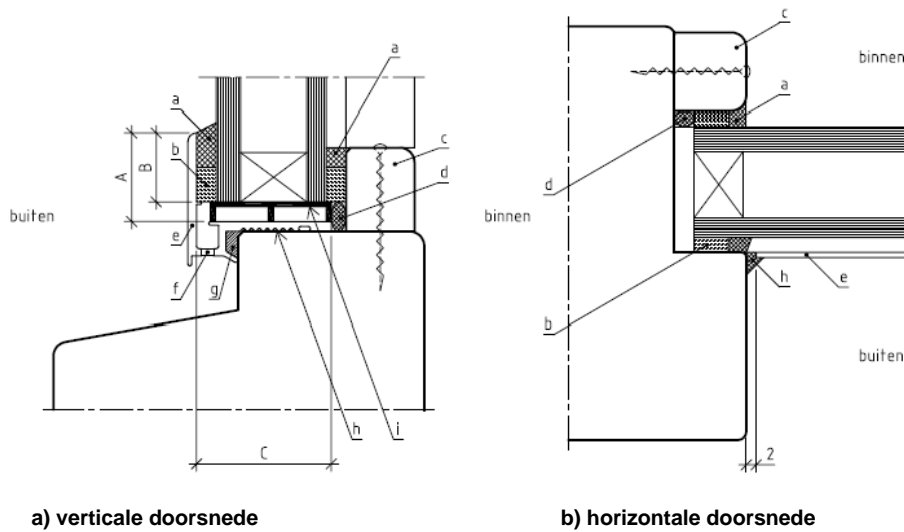

a) verticale doorsnede

b) horizontale doorsnede

**legenda**

- A aanslag
- B netto-aanslag
- C profielbreedte
- a topafdichting, minimaal 4 mm x 6 mm
- b rugvulling, minimaal 4 mm
- c glaslat
- d hielafdichting
- e aluminium plaatsingsprofiel
- f ontwateringsgaten, uitsluitend toe te passen aan de onderzijde
- g kitlint
- h katten
- i steunblokje op poten

Figuur 2: Detaillering voor binnenbeglazing conform NPR 3577



### **3. Eisen aan te verwerken producten en/of materialen**

#### **3.1 Algemeen**

Aan de grondstoffen, producten en/of materialen (incl. halfproducten) die bij de productie worden toegepast worden de volgende eisen gesteld:

##### **3.1.1 Specificatie**

De specificatie van de toe te passen grond- en hulpstoffen dient te zijn vastgelegd in zogenaamde receptuurbladen (dit omvat ook de aanduiding van de leverancier).

#### **3.2 Toelatingsonderzoek en periodieke beoordeling**

Tijdens het toelatingsonderzoek dienen de receptuurbladen door de CI te worden gewaarmerkt.

Tijdens de periodieke beoordelingen dient de gebruikte receptuur te worden vergeleken met de gewaarmerkte receptuurbladen. Significante wijzigingen in de receptuur dienen vooraf door de producent aan de CI te worden gemeld en door de CI te zijn goedgekeurd.



## 4. Eisen te stellen aan de productkenmerken

### 4.1 Algemeen

In dit hoofdstuk zijn de eisen te stellen aan de productkenmerken van beglazingskit opgenomen waaraan moet worden voldaan, evenals de bepalingsmethoden en de grenswaarden om vast te stellen dat aan deze eisen wordt voldaan.

Door middel van een verificatieonderzoek wordt bepaald of de productkenmerken voldoen aan de gestelde grenswaarden.

In geval van significante wijzigingen (zie definitie hoofdstuk 2), dient een nieuw verificatieonderzoek op alle productkenmerken te worden uitgevoerd.

### 4.2 Prestaties productkenmerken

#### 4.2.1 Thermogravimetrie

##### Grenswaarde

De thermogravimetrie mag niet significant afwijken:

- Asrest:  $R_{f_{Ref}} - [2+(0,1 \times R_{f_{Ref}})] \leq R_f \leq R_{f_{Ref}} + [2+(0,1 \times R_{f_{Ref}})]$ 
  - §  $R_{f_{Ref}}$  : asrest van het referentie monster
  - §  $R_f$  : asrest van het genomen monster
- Massaverlies:
  - Geen wijzigingen in aantal stappen massaverlies
  - Percentage massaverlies:  $R_{f_{Ref}} - [2+(0,1 \times R_{f_{Ref}})] \leq R_f \leq R_{f_{Ref}} + [2+(0,1 \times R_{f_{Ref}})]$ 
    - §  $R_{f_{Ref}}$  : percentage massaverlies van het referentie monster
    - §  $R_f$  : percentage massaverlies van het genomen monster

##### Bepalingsmethode

De thermogravimetrie dient bepaald te worden overeenkomstig NEN-EN-ISO 11358-1. De massa van het beproefde monster moet 10 - 100 mg bedragen, bepaald volgens NEN-EN-ISO 11358-1. De massa van het beproefde monster moet in de rapportage worden vermeld.

##### Productcertificaat

In het productcertificaat wordt de bepalingsmethode vermeld en dat aan de gestelde eis wordt voldaan.

#### 4.2.2 Specifieke dichtheid

##### Grenswaarde

De certificaathouder dient de specifieke dichtheid op te geven. De tolerantie op de eis bedraagt  $\pm 4\%$ .

##### Bepalingsmethode

De specifieke dichtheid wordt bepaald overeenkomstig NEN-EN-ISO 1183-1.

##### Productcertificaat

In het productcertificaat worden de bepalingsmethode, specifieke dichtheid en de tolerantie vermeld.



#### 4.2.3 Hardheid (shore)

**Grenswaarde**

De certificaathouder dient de shore A hardheid op te geven. Dit na 7 dagen uitharding bij  $23 \pm 2$  °C en 50 % relatieve luchtvochtigheid of conform de voorschriften van de producent. De tolerantie op de eis bedraagt  $\pm 5$  eenheden shore A hardheid.

**Bepalingsmethode**

De hardheid wordt bepaald overeenkomstig NEN-EN-ISO 868.

**Productcertificaat**

In het productcertificaat worden de bepalingmethode, hardheid en de tolerantie vermeld.

#### 4.2.4 Weerstand tegen vocht en UV

**Grenswaarde**

De kit dient te voldoen aan de grenswaarde zoals vermeld in artikel 4.3.1, tabel 2 van NEN-EN 15651-2: geen falen volgens NEN-EN-ISO 11600.

**Bepalingsmethode**

De kit dient te worden beproefd conform NEN-EN-ISO 11431.

**Productcertificaat**

In het productcertificaat wordt de bepalingmethode vermeld en dat aan de gestelde eis wordt voldaan.

#### 4.2.5 Elastisch vormherstel

**Grenswaarde**

Het elastisch vormherstel is  $\geq 60\%$ .

**Bepalingsmethode**

Het elastisch vormherstel wordt bepaald overeenkomstig NEN-EN-ISO 7389.

**Productcertificaat**

In het productcertificaat wordt de bepalingmethode vermeld en dat aan de gestelde eis wordt voldaan.

#### 4.2.6 Classificatie

**Grenswaarde**

De beglazingskit moet worden geclassificeerd overeenkomstig NEN-EN 15651-2.

**Bepalingsmethode**

De kit dient te worden geclassificeerd conform artikel 4.3.1 van NEN-EN 15651-2.

**Productcertificaat**

In het productcertificaat worden de bepalingmethode en de klasse vermeld.

#### 4.3 Toepassings-/gebruiksvoorwaarden

De certificaathouder dient middels een productblad of verwerkingsvoorschrift (met inachtnaam van NPR 3577) de volgende gegevens te verstrekken:

- De vereiste voorbereiding van de hechtvlakken (bijv. reinigen, aanbrengen van een voorstrijklaag en het type hiervan),
- De wijze van verwerking,
- De minimale en maximale verwerkingstemperatuur (in relatie tot de verwerkingstijd),
- De doorharding of doorhardingssnelheid,
- De opslagcondities,
- De veltvormingstijd,
- Een verwijzing naar de veiligheidsvoorschriften (veiligheidsblad),



- Eventuele eigenschappen voor verdraagzaamheid met hielafdichting, randafdichting van het dubbelglas en folies van gelamineerd glas.

Voorts moet de leverancier de verwerkingsrichtlijn, NPR 3577 waar in deze BRL naar wordt verwezen, in zijn productblad of verwerkingsvoorschrift opnemen.

**Productcertificaat**

In het productcertificaat worden de door de certificaathouder te verstrekken gegevens vermeld.



## **5. Eisen aan certificaathouder en de interne kwaliteitsbewaking**

### **5.1 Algemeen**

De directie van de certificaathouder is te allen tijde verantwoordelijk voor de kwaliteit van het productieproces, de interne kwaliteitsbewaking en de kwaliteit van het product. De interne kwaliteitsbewaking moet voldoen aan de eisen zoals vastgelegd in dit hoofdstuk.

### **5.2 Interne kwaliteitsbewaking**

De certificaathouder moet beschikken over een door hem toegepast schema van de interne kwaliteitsbewaking (IKB-schema).

In dit schema moet aantoonbaar zijn vastgelegd:

- Op welke aspecten door de organisatie van de certificaathouder of een daarvoor door hem ingehuurd externe organisatie controles worden uitgevoerd,
- Volgens welke methoden deze controles plaatsvinden,
- Hoe vaak deze controles worden uitgevoerd,
- Of en zo ja, hoe de controleresultaten worden geregistreerd.

Het IKB-schema moet minimaal de volgende hoofdgroepen bevatten:

- Receptuurbladen,
- Controle meetapparatuur,
- Ingangscontrole,
- Procescontrole,
- Productcontrole,
- Interne transport en opslag,
- Aflevering,
- Procedures voor:
  - De beheersing van de gehanteerde werkinstructies en controleformulieren,
  - De controle op het eindproduct,
  - De kalibratie van laboratorium en meetapparatuur,
  - De behandeling van klachten,
  - De afhandeling van afwijkingen en opvolging van corrigerende maatregelen.

Dit IKB-schema moet gebaseerd zijn op het in de bijlage opgenomen model IKB-schema, en zodanig zijn uitgewerkt dat het CI voldoende vertrouwen geeft dat bij voortdurende aan de in deze beoordelingsrichtlijn gestelde eisen wordt voldaan.

De interne kwaliteitsbewaking dient de certificaathouder in staat te stellen om bij voortdurende aan te tonen dat aan de in deze beoordelingsrichtlijn gestelde eisen wordt voldaan.

### **5.3 Beheersing van laboratorium- en meetapparatuur**

De certificaathouder moet vaststellen welke laboratorium- en meetapparatuur er op basis van deze BRL nodig is om aan te tonen dat het product aan de gestelde eisen voldoet.

Wanneer nodig moet de laboratorium- en meetapparatuur met tussenpozen zijn gekalibreerd, conform specificaties van de producent van de apparatuur.

De certificaathouder moet de geldigheid van de voorgaande meetresultaten beoordelen en registreren, wanneer bij de kalibratie blijkt dat de laboratorium- en meetapparatuur niet correct functioneert.

De betreffende meetapparatuur dient voorzien te zijn van een identificatie waarmee de kalibratiestatus te bepalen is.

De certificaathouder dient de resultaten van de kalibraties te registreren.

### **5.4 Tijdelijk geen productie c.q. levering**

In het geval (tijdelijk) geen producten worden geproduceerd en/of uitgeleverd kan, bij een stop langer 12 maanden, op verzoek van de certificaathouder de geldigheid van zijn



productcertificaat (tijdelijk) worden opgeschort. Een dergelijke opschorting kan door de certificatie-instelling voor in totaal maximaal 1 jaar worden verleend met een verlenging van maximaal 1 jaar.

Bij een opschortingsperiode langer dan 1 jaar dient voorafgaand aan de hervatting van productie en levering onder productcertificaat middels een extra beoordeling te worden nagegaan of nog aan alle eisen in deze beoordelingsrichtlijn wordt voldaan en de opgeschorte status kan worden omgezet naar een geldige status. Deze extra beoordeling heeft dezelfde omvang als de beoordeling in kader van een toelatingsonderzoek (bedrijfsbeoordeling inclusief verificatieonderzoek op alle productkenmerken).

Nadat de opschorting is verleend kan een certificaathouder verzoeken om zijn opschorting eerder te beëindigen.

Bij een opschorting langer dan 2 jaar zal de certificatie-instelling het productcertificaat intrekken.



## 6. Externe conformiteitsbeoordelingen

### 6.1 Algemeen

Ten behoeve van het verlenen van het productcertificaat voert de certificatie-instelling een toelatingsonderzoek uit. Na afgifte van het productcertificaat voert de certificatie-instelling periodieke beoordelingen uit.

### 6.2 Toelatingsonderzoek

#### 6.2.1 Algemeen

De aanvrager van het productcertificaat geeft aan welke producten moeten worden opgenomen in het af te geven productcertificaat. De aanvrager verstrekt alle relevante gegevens van deze producten ten behoeve van het opstellen van de productspecificatie en de verklaring over de productkenmerken zoals die zullen worden opgenomen in het af te geven productcertificaat. De verstrekte gegevens mogen niet ouder dan 1 jaar zijn.

Ten behoeve van het verlenen van het productcertificaat voert de certificatie-instelling een toelatingsonderzoek uit in het kader waarvan:

- De certificatie-instelling beoordeelt of de aanvrager in staat is om door middel van zijn interne kwaliteitsbewaking bij voortduring te waarborgen dat de producten de eigenschappen bezitten, respectievelijk de prestaties leveren zoals deze in de hoofdstukken 3 en 4 in deze BRL zijn vastgelegd. Beoordeling van het productieproces en van het gereed product maken hiervan deel uit.
- De certificatie-instelling beoordeelt of de operationele systematiek van de interne kwaliteitsbewaking voldoet aan de eisen in hoofdstuk 5 van deze BRL,
- De CI de beschikbare verwerkingsvoorschriften en toepassingsvoorwaarden beoordeelt.

Waar van toepassing zal nagaan worden of de verstrekte documenten ten aanzien van het product en/of interne kwaliteitsbewaking en de daarin vermelde resultaten voldoen aan de eisen in deze beoordelingsrichtlijn.

Ten aanzien van de productkenmerken, bepalingmethoden en grenswaarden, zoals opgenomen in hoofdstuk 4:

- Wordt door middel van een verificatieonderzoek bepaald of de productkenmerken voldoen aan de gestelde grenswaarden.
- Worden bij / uit het magazijn van de producent door de locatie assessor (auditor) of door de leverancier in aanwezigheid van de locatie assessor (auditor), monsters t.b.v. het verificatieonderzoek genomen. Voor reeds gecertificeerde producten, worden te allen tijde producten uit de markt gehaald.

Van het toelatingsonderzoek wordt een rapportage opgesteld, op basis waarvan het productcertificaat, al dan niet kan worden verleend.

Bij aanvang van het toelatingsonderzoek voor afgifte van het productcertificaat dient de interne kwaliteitsbewaking ten minste 1 maand aantoonbaar te functioneren.

#### 6.2.2 Private Label houder

In geval van een toelatingsonderzoek voor een private label certificaat is het toelatingsonderzoek beperkt tot beoordeling van:

- Klachten,
- Opslag,
- Ingangs- en uitgangscntrole,
- Merken,
- Gebruik certificaat, logo's en pictogrammen.





## 6.3 Aard en frequentie van periodieke beoordelingen

### 6.3.1 Algemeen

Na afgifte van het productcertificaat voert de certificatie-instelling periodieke beoordelingen uit bij de certificaathouder op de naleving van zijn verplichtingen. Over de aard, omvang en frequentie van de uit te voeren periodieke beoordelingen beslist het College van Deskundigen.

In het auditprogramma zijn de aard en frequenties vastgelegd van de periodieke beoordelingen. Daarbij wordt nagegaan of voldaan wordt aan de eisen in deze beoordelingsrichtlijn.

Het auditprogramma is gepubliceerd op de website van de schemabeheerder van deze BRL.

De bevindingen van elke uitgevoerde beoordeling zullen door de certificatie-instelling naspeurbaar worden vastgelegd in een rapport.

### 6.3.2 Periodieke beoordelingen producenten en leveranciers

Bij de inwerkingtreding van deze beoordelingsrichtlijn is de frequentie vastgesteld op 2 periodieke beoordelingen per jaar.

Indien een producent daarnaast in het bezit is van een ISO 9001 certificaat (verleend door een certificatie-instelling die geaccrediteerd is door de Raad voor Accreditatie) waarvan de scope de productie en de ontwikkeling van voegvullingsmassa's omvat, zal de bezoekfrequentie voor het productcertificaat beperkt worden tot 1 x per jaar (naast de audits die in het kader van de ISO 9001 certificering worden afgelegd).

Jaarlijks wordt een verificatieonderzoek uitgevoerd op de gecertificeerde producten. In tegenstelling tot het toelatingsonderzoek worden door de locatie assessor de monsters voor het jaarlijkse verificatieonderzoek in géén geval bij (het distributiecentrum van) de producent, maar uit de markt genomen.

De monstername bevat twee verschillende batchnummers. Eén van de twee monsters wordt uitsluitend beproefd in het geval dat het andere monster niet aan de eisen voldoet (tekortkoming) en op verzoek van de certificaathouder. Voor de opvolging van de tekortkomingen wordt verwezen naar paragraaf 6.4.2.

Het jaarlijkse verificatieonderzoek betreft ten minste de volgende kenmerken:

1. Thermogravimetrie volgens § 4.2.1,
2. Specifieke dichtheid volgens § 4.2.2
3. Shore A hardheid volgens § 4.2.3
4. Weerstand tegen vocht en UV volgens § 4.2.4,
5. Elastisch vormherstel volgens § 4.2.5

In de volgende gevallen moet het (jaarlijkse) verificatieonderzoek binnen 3 maanden zijn gestart:

- Na initiële certificaatverlening,
- Na hercertificatie van een aangepast product (bij significante wijziging),
- Na een verificatieonderzoek waarbij een afwijking op één of meerdere productkenmerken is geconstateerd.
- Na schorsing van een certificaat / gecertificeerd product (monstername t.b.v. verificatieonderzoek bij / uit het magazijn van de producent).
- Na aanvang productie als gevolg van beëindiging van een opschortingsperiode zoals bedoeld in § 5.4 van deze BRL.

De periodieke beoordelingen hebben betrekking op:

- Recepturen en receptuurbladen
- Het IKB-schema van de producent/leverancier,
- De resultaten van de door de certificaathouder uitgevoerde controles,
- Metingen in het productieproces,



- De juiste wijze van merken van de gecertificeerde producten,
- De naleving van de vereiste procedures,
- Het jaarlijks verificatieonderzoek.

### 6.3.3 Periodieke beoordelingen Private Label houders

Bij Private Label houders wordt twee maal per jaar een controle uitgevoerd. Voor Private Label houders hebben deze periodieke beoordelingen betrekking op:

- Klachten,
- Opslag,
- Ingangs- en uitgangscntrole,
- Merken,
- Gebruik certificaat, logo's en pictogrammen.

## 6.4 Tekortkomingen

### 6.4.1 Weging van tekortkomingen

Bij de weging van een tekortkoming, in het kader van het toezicht na verlening van het productcertificaat door de certificatie-instelling, wordt onderscheid gemaakt tussen:

- Kritieke tekortkomingen (KT) die direct de kwaliteit van het product nadelig kunnen beïnvloeden,
- "Overige", niet-kritieke tekortkomingen (T).

#### Opmerking

De CI kan conform haar certificatiereglement een eigen aanduidingen hanteren voor kritieke en niet-kritieke tekortkomingen.

De aspecten, welke als kritieke tekortkoming worden aangemerkt zijn vermeld in de volgende tabel:

Tabel 1: Categorisering van tekortkomingen per hoofdgroep		
Hoofdgroep	Categorie	Toelichting op tekortkomingen
Meetapparatuur en controle op goede werking	T KT	Geldt voor alle apparatuur. Geldt voor apparatuur waarbij na controle op goede werking blijkt dat de afwijking groter is dan toelaatbaar zonder dat hiervoor actie is ondernomen.
Ingangscntrole grondstoffen	T KT	Anders dan KT Alleen van toepassing bij het toepassen van niet-gecertificeerde grondstoffen (ook geen keuringsrapport aanwezig) of het toepassen van alternatieve grondstoffen zonder goedkeur van CI die direct invloed kunnen hebben op de producteisen van het gereed product.
Procedures en werkinstructies	T KT	Heeft betrekking op de aanwezigheid en inhoud van de procedures. Heeft betrekking op het niet consequent naleven van een vastgestelde procedure.
Productieproces	T KT	Anders dan KT. Geldt indien materialen worden toegepast die niet voldoen aan de product- of ontwerp-specificaties.
Gereed product	T KT	Anders dan KT. Heeft betrekking op afwijkingen op productkenmerken geconstateerd tijdens een verificatieonderzoek. Het niet informeren van de CI aangaande significante wijzigingen in recepturen.
Merken en gebruik van het certificaat en/of certificatiemerk	T KT	Anders dan KT. Indien producten, verpakkingen en overige informatiedragers (vrachtbbon, sticker, website, brochures e.d.) onterecht worden voorzien van logo/markering CI of het KOMO-merk en indien niet gecertificeerde producten onterecht in verband worden gebracht met het KOMO-merk of de CI.



Hoofdgroep	Categorie	Toelichting op tekortkomingen
Opslag, verpakking, conservering	T KT	Anders dan KT. Heeft betrekking op afwijkingen die van negatieve invloed zijn op de prestaties van het product / product in zijn toepassing.
Transport	T KT	Anders dan KT. Heeft betrekking op afwijkingen die van negatieve invloed zijn op de prestaties van het product / product in zijn toepassing.
Overig (corrigerende maatregelen)	T KT	Heeft betrekking op het niet nakomen van corrigerende maatregelen. Heeft betrekking op het in herhaling vallen van tekortkomingen.

#### 6.4.2 Opvolging van tekortkomingen

De opvolging van tekortkomingen door een certificatie-instelling is als volgt:

- Niet-kritieke tekortkomingen dienen door de certificatie-instelling te kunnen worden afgehandeld binnen de door de certificatie-instelling gestelde termijn, met een maximale termijn van 6 maanden.
- Kritieke tekortkomingen dienen door de certificatie-instelling te kunnen worden afgehandeld binnen de door de certificatie-instelling gestelde termijn, met een maximale termijn van 3 maanden.
- Specifiek voor de verificatietesten geldt het volgende:
  - Afwijking(en) eerste monster: Op basis van de afwijkingen kan:
    - § de certificatie-instelling besluiten direct tot schorsing van het certificaat over te gaan of akkoord te gaan met beproeving van het tweede monster. De certificaathouder dient binnen 2 weken akkoord te gaan met een beproeving van het tweede monster.
    - § de certificaathouder vrijwillig besluiten het certificaat te beëindigen of op te schorten. In dat geval gelden de voorwaarden uit paragraaf 5.4.
  - Afwijking(en) tweede monster: Het betreffende product wordt geschorst. De schorsing geldt tevens voor daaraan gerelateerde Private Label-certificaten.

#### 6.4.3 Sanctie procedure

Het niet adequaat afhandelen van een niet-kritieke tekortkoming leidt ten minste tot een kritieke tekortkoming.

Het niet adequaat afhandelen van een kritieke tekortkoming leidt ten minste tot een verhoging van de bezoekfrequentie met 1 bezoek. Een verhoogde bezoekfrequentie kan pas worden teruggebracht nadat gedurende 2 opeenvolgende, periodieke beoordelingen is vastgesteld dat de tekortkoming is opgeheven.

Indien tekortkomingen niet binnen de in deze BRL gestelde termijnen worden opgeheven volgt het sanctiebeleid conform het certificatie reglement van de betrokken CI.

Sancties worden geanonimiseerd opgenomen in het jaarverslag van het beherend CvD.

## 7. Eisen aan de certificatie-instelling

### 7.1 Algemeen

De certificatie-instelling moet beschikken over een procedure waarin de algemene regels zijn vastgelegd die bij certificatie worden gehanteerd.

### 7.2 Certificatiepersoneel

Het bij certificatie betrokken personeel is te onderscheiden naar:

- Certificatie assessor/Reviewer: belast met het uitvoeren van ontwerp en documentatiebeoordelingen, toelatingen, beoordelen van aanvragen en het reviewen van de conformiteitsbeoordelingen,
- Locatie assessor: belast met de uitvoering van de externe controle bij de leverancier,
- Besliser: belast met het nemen van beslissingen naar aanleiding van uitgevoerde toelatingsonderzoeken en over voortzetting van certificatie naar aanleiding van uitgevoerde controles.

#### 7.2.1 Competentie criteria certificatie personeel

De kwalificatie eisen voor het certificatie personeel bestaan uit kwalificatie eisen voor het uitvoerende certificatiepersoneel zoals vastgelegd in onderstaande tabel. De competentie van het betrokken certificatiepersoneel moet aantoonbaar zijn vastgelegd.

Competenties	Certificatie assessor Reviewer	Locatie assessor	Besliser
<b>Basis competenties</b>			
<ul style="list-style-type: none"> <li>• Kennis van bedrijfsprocessen</li> <li>• Vakbekwaam kunnen beoordelen</li> </ul>	<ul style="list-style-type: none"> <li>• HBO denk- en werk niveau</li> <li>• 1 jaar relevante werkervaring</li> </ul>	<ul style="list-style-type: none"> <li>• MBO denk- en werk niveau</li> <li>• 1 jaar relevante werkervaring</li> </ul>	<ul style="list-style-type: none"> <li>• HBO denk- en werk niveau</li> <li>• 5 jaar relevante werkervaring waarvan ten minste 1 jaar m.b.t. certificatie</li> </ul>
Auditvaardigheden	N.v.t.	• Training auditvaardigheden	N.v.t.
<b>Technische competenties</b>			
Relevante kennis van: <ul style="list-style-type: none"> <li>• De technologie voor de fabricage van de te inspecteren producten, de uitvoering van processen en de verlening van diensten</li> <li>• De wijze waarop producten worden toegepast, processen worden uitgevoerd en diensten worden verleend</li> <li>• Voorkomende gebreken tijdens het gebruik van het product, elke fout in de uitvoering van processen en elke onvolkomenheid in de verlening van diensten</li> </ul>	<ul style="list-style-type: none"> <li>• 3 jaar relevante werkervaring deelname aan minimaal vier initiële beoordelingen en één beoordeling zelfstandig uitgevoerd onder supervisie.</li> </ul>	<ul style="list-style-type: none"> <li>• 3 jaar in de glas / kit / bouwmaterialenindustrie waarin minimaal aan 4 inspectiebezoeken werd deelgenomen terwijl minimaal 1 inspectiebezoek zelfstandig werd uitgevoerd onder supervisie</li> </ul>	N.v.t.

#### 7.2.2 Kwalificatie certificatiepersoneel

Certificatiepersoneel moet aantoonbaar zijn gekwalificeerd door toetsing van kennis en kunde aan bovenvermelde eisen. Indien kwalificatie plaats vindt op grond van afwijkende criteria, moet dit schriftelijk zijn vastgelegd.

De bevoegdheid ten aanzien van het kwalificeren moet in het kwaliteitssysteem van de certificatie-instelling zijn vastgelegd.



### 7.3 Rapportage toelatingsonderzoek en periodieke beoordelingen

De certificatie-instelling legt de bevindingen van haar toelatingsonderzoeken en periodieke beoordelingen vast in een eenduidig rapport. Een rapport moet aan de volgende eisen voldoen:

- **Volledigheid**; in de rapportage wordt een onderbouwd verslag gedaan van de vastgestelde mate van conformiteit met de in deze in de beoordelingsrichtlijn gestelde eisen,
- **Traceerbaarheid**; de bevindingen waarop uitspraken zijn gebaseerd moeten traceerbaar zijn vastgelegd.

### 7.4 Beslissingen over productcertificaat

De beslissing over de verlening van een productcertificaat of de oplegging van sancties ten aanzien van het productcertificaat moet zijn gebaseerd op de in het dossier vastgelegde bevindingen.

De resultaten van een toelatingsonderzoek en een periodieke beoordeling (ingeval van een kritieke tekortkoming) moeten worden beoordeeld door een reviewer.

Op basis van de uitgevoerde review wordt door de beslisser vastgesteld of:

- Het productcertificaat kan worden verleend,
- Sancties opgelegd worden,
- Het productcertificaat geschorst of ingetrokken moet worden.

De reviewer en beslisser mogen niet betrokken zijn geweest bij de totstandkoming van de bevindingen waarop de beslissing wordt genomen.

De beslissing moet traceerbaar worden vastgelegd.

### 7.5 Rapportage aan het College van Deskundigen

Over de uitgevoerde werkzaamheden en de resultaten daarvan ten aanzien van de productcertificaten op basis van deze beoordelingsrichtlijn wordt door de certificatie-instellingen tenminste jaarlijks gerapporteerd aan het College van Deskundigen. In deze rapportage moeten geanonimiseerd de volgende onderwerpen aan de orde komen:

- Aantal uitgevoerde controles in relatie tot de vastgestelde frequentie,
- Aantal uitgevoerde toelatingsonderzoeken,
- Resultaten van de beoordelingen,
- Opgelegde maatregelen bij geconstateerde tekortkomingen,
- Ontvangen klachten van derden over gecertificeerde producten.

### 7.6 Interpretatie van eisen

Het College van Deskundigen mag de interpretatie van in deze beoordelingsrichtlijn gestelde eisen vastleggen in één of meer interpretatiedocument(en). Dit(De) interpretatiedocument(en) is/zijn beschikbaar via de website van de schemabeheerder van deze beoordelingsrichtlijn.

Iedere certificatie-instelling die gebruik maakt van deze beoordelingsrichtlijn is verplicht de daarin vastgelegde interpretaties te hanteren.



## 8. Documenten lijst

### 8.1 Publiekrechtelijke regelgeving

Er is geen publiekrechtelijke regelgeving van toepassing.

Verordening Bouwproducten EU 305/2011

### 8.2 Normatieve documenten

Naar de navolgende documenten wordt in deze beoordelingsrichtlijn normatief verwezen:

NEN-EN 15651-2:2017	Voegkitten voor niet-constructieve toepassing in gebouwen en voor beloopbare oppervlakken - Deel 2: Beglazingskitten
NEN-EN-ISO 868:2003	Kunststoffen en eboniet - Bepaling van de indrukhardheid met behulp van een hardheidsmeter (Shore-hardheid)
NEN-EN-ISO 1183-1:2019	Kunststoffen - Methoden voor het bepalen van de dichtheid van niet-geschuimde kunststoffen - Deel 1: Dompelmethode, vloeistof pyknometermethode en titratiemethode, inclusief correctie 2019-05
NEN-EN-ISO 7389:2003	Bouwconstructies - Afdichtingsproducten - Bepaling van de terugvering
NEN-EN-ISO 9001:2015	Kwaliteitsmanagementsystemen - Eisen
NEN-EN-ISO 11358-1:2014	Kunststoffen - Thermogravimetrie (TG) van polymeren - Deel 1: Algemene principes
NEN-EN ISO 11431:2002	Bouwconstructies - Afdichtingsproducten - Bepaling van het adhesie-/cohesiegedrag na blootstelling aan warmte en na kunstmatige belichting door glas en na inwerking van water
NEN-EN-ISO 11600:2003	Bouwconstructies - Afdichtingsproducten - Classificatie en eisen voor afdichtingen, inclusief aanvulling A1:2011

Opmerking:

Jaarlijks wordt nagegaan of de normatieve documenten nog up-to-date zijn. Wijzigingen van de toe te passen normatieve documenten worden gepubliceerd op de dienstenpagina op de website van de certificatie-instelling die deze beoordelingsrichtlijn heeft opgesteld.

### 8.3 Informatieve documenten

Naar de navolgende documenten wordt in deze beoordelingsrichtlijn informatief verwezen:

NPR 3577:2011 Beglazen van gebouwen

**BIJLAGE A: Model IKB-schema**

Onderwerpen	Aspecten	Methode en toleranties	Frequentie	Registratie
Grondstoffen c.q. toegeleverde materialen: <ul style="list-style-type: none"><li>• Receptuurbladen</li><li>• Ingangscontrole grondstoffen</li></ul>	<ul style="list-style-type: none"><li>• Naam leverancier</li><li>• Specificities grondstof</li></ul>			
Productieproces, productieapparatuur, materieel: <ul style="list-style-type: none"><li>• Procedures</li><li>• Werkinstructies</li><li>• Apparatuur</li><li>• Materieel</li></ul>				
Eindproducten <ul style="list-style-type: none"><li>• Markering</li></ul>	Conform BRL, § 1.7			
Meet- en beproevingsmiddelen <ul style="list-style-type: none"><li>• Meetmiddelen</li><li>• Kalibratie</li></ul>				
Logistiek <ul style="list-style-type: none"><li>• Intern transport</li><li>• Opslag</li><li>• Verpakking</li><li>• Conservering</li><li>• Identificatie c.q. merken van half- en eindproducten</li></ul>				